

Largura x Profundidade x Altura
720 x 745 x 245 mm



▶ CB72C-N
▶ CB72C-G

Qtd. : _____
Item : _____
Pedido : _____
Cliente : _____

DESCRIÇÃO:

CB72C-N
CB72C-G

Char broiler 700hp macom 720.
Série 700 MACOM.

CARACTERÍSTICAS :

- ▶ Construção em aço inox;
- ▶ Grelhas em ferro fundido de fácil remoção e com ajuste de altura;
- ▶ Transmissão de calor por radiadores em aço inox;
- ▶ Queimadores tubular em aço esmaltado;
- ▶ Defletores laterais;
- ▶ Gaveta coletora de resíduos em aço inox;
- ▶ Válvula de gás com ajuste de graduação de chama;
- ▶ Com chama piloto para facilitar o acendimento do queimador;
- ▶ Painel frontal em aço inox com manipullos em baquelite e com indicação de fogo alto e baixo.

ESPECIFICAÇÕES TÉCNICAS :

Medidas :	720 x 745 x 245 mm	
Medidas com embalagem :	770 x 804 x 365 mm	
Peso :	62 Kg	
Peso com embalagem :	67 Kg	
Capacidade em litros :	-	
Volume :	0,18 m ³	
Consumo de gás :	GLP -1,96 Kg/h	G.N. - 2,36 m ³ /h
Potência térmica :	GLP - 89140 (BTU)	G.N. - 22464 (Kcal/h)
Pressão do gás :	GLP - 2,79 KPa	G.N. - 2,15 KPa
Alimentação elétrica :	220V - Mono/Bifásica - 60Hz	

*G.N. : Gás Natural

OPÇÕES :

- ▶ (+G) - GÁS GLP
- ▶ (+N) - GÁS NATURAL



COÇÃO SÉRIE 700 HIGH POWER

CHAR BRÓILER 700HP MACOM 720 GAS

CB72C-X
REV. 05_20_A

- ▶ CB72C-N
- ▶ CB72C-G

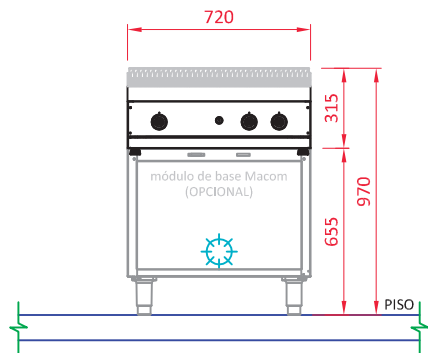

VISTA FRONTAL

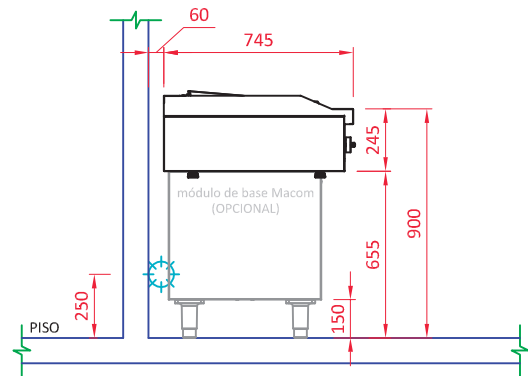

VISTA LATERAL

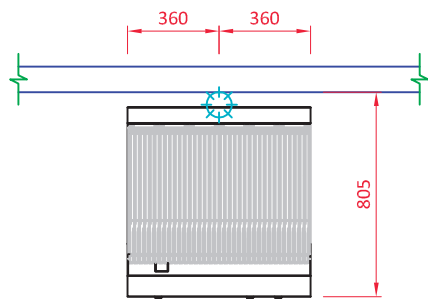

VISTA SUPERIOR

GÁS



Ponto de gás GLP Ø3/4" na parede a 250mm - com válvula reguladora remota máx. 5m

Ponto de gás natural Ø1" na parede a 250mm
Pressão do gás: GLP = 285mmCA / *G.N. = 220mmCA.

*G.N. - GÁS NATURAL

OBSERVAÇÕES :

- Todas as instalações devem obedecer às normas da ABNT;
- Prever ligação entre equipamento e ponto de gás com mangote flexível;
- Prever registro de fecho rápido no local do ponto de gás;
- Prever coifa para captação de gordura e vapor;
- Posição de pontos sugeridas;
- Medidas em milímetros;
- Desenho sem escala;
- O ponto de gás deve ter rosca NPT fechado com CAPs;
- A tomada deve estar dimensionada de acordo com a potência do equipamento.

GARANTIA:

Todos os produtos fabricados pela Aços Macom são testados e garantidos, através de sua fábrica e de seus representantes autorizados. O serviço de Assistência Técnica coberto por garantia, será prestado pela Aços Macom ou por um de seus representantes autorizados, de segunda a sexta feira das 08 às 17 horas. Para maiores informações consulte o suporte técnico Macom pelo telefone +55 11 2085-7000 ou pelo site: www.acosmacom.com.br