

Largura x Profundidade x Altura
360 x 745 x 658 mm



▶ CF71C-A2M

Qtd. : _____
Item : _____
Pedido : _____
Cliente : _____

DESCRIÇÃO:

CF71C-A2M

Conservador de frituras 700HP elétrico.

Série 700 MACOM.

CARACTERÍSTICAS :

- ▶ Construção em aço inox;
- ▶ Cuba com capacidade para receber 01 GN 1/1 -150, com fundo perfurado;
- ▶ Resistência elétrica de cerâmica;
- ▶ Bandeja intermediária de separação da fritura;
- ▶ Botão liga-desliga de operação;
- ▶ Painel frontal em aço inox;
- ▶ Módulo de base opcional.

ESPECIFICAÇÕES TÉCNICAS :

Medidas :	360 x 745 x 658 mm
Medidas com embalagem :	410 x 800 x 780 mm
Peso :	15 Kg
Peso com embalagem :	20 Kg
Capacidade :	GN 1/1 - 150
Volume :	0,66 m ³
Temperatura de trabalho:	-
Corrente :	2,79 A
Potência :	618 W
Grau de proteção:	IP 23
Alimentação elétrica :	220V - Mono/Bifásica - 60Hz



COÇÇÃO SÉRIE 700 HIGH POWER

CONSERVADOR DE FRITURAS 700HP MACOM 360 ELÉTRICO 220V

CF71C-A2M
REV. 12_20_A

► CF71C-A2M

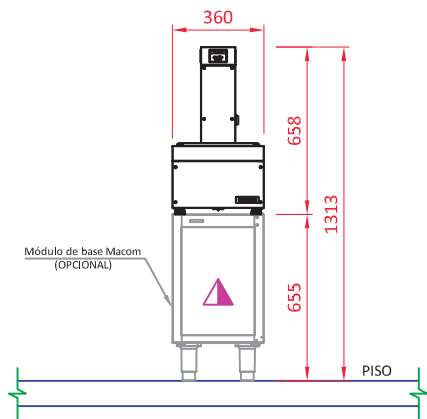

VISTA FRONTAL

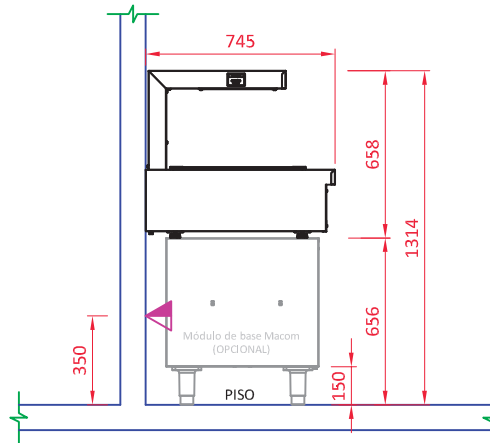

VISTA LATERAL

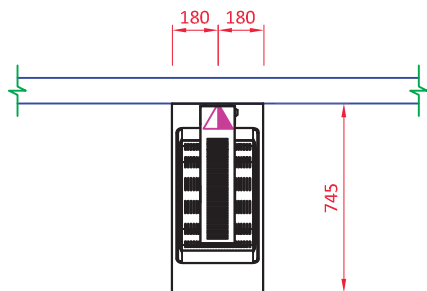

VISTA SUPERIOR

ELÉTRICA



Ponto elétrico na parede 220V - 60Hz. Padrão de tomada deve estar de acordo com a NBR 14136/02 a 350mm do piso.
Alimentação elétrica: 220V mono/bifásico, 60Hz.

OBSERVAÇÕES :

- Todas as instalações devem obedecer às normas da ABNT;
- Prever coifa para captação de gordura e vapor;
- A tomada deve estar dimensionada de acordo com a potência do equipamento.
- Tomada não fornecida pela Macom
- Posição de pontos sugeridas;
- Medidas em milímetros;
- Desenho sem escala;

GARANTIA:

Todos os produtos fabricados pela Aços Macom são testados e garantidos, através de sua fábrica e de seus representantes autorizados. O serviço de Assistência Técnica coberto por garantia, será prestado pela Aços Macom ou por um de seus representantes autorizados, de segunda a sexta feira das 08 às 17 horas. Para maiores informações consulte o suporte técnico Macom pelo telefone +55 11 2085-7000 ou pelo site: www.acosmacom.com.br