

Largura x Profundidade x Altura
720 x 745 x 764 mm

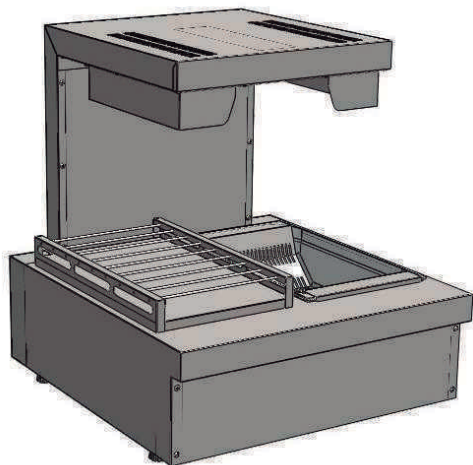

▶ CF72C-2M

Qtd. : _____
Item : _____
Pedido : _____
Cliente : _____

DESCRIÇÃO:

CF72C-2M

Conservador de frituras 700hp macom 720 elétrico 220V.
Série 700 MACOM.

CARACTERÍSTICAS :

- ▶ Construção em aço inox;
- ▶ Cuba com capacidade para receber 01 GN 1/1 -150, com fundo perfurado;
- ▶ Resistência elétrica de cerâmica;
- ▶ Bandeja intermediária de separação da fritura;
- ▶ Botão liga-desliga de operação;
- ▶ Painel frontal em aço inox;
- ▶ Módulo de base opcional.

ESPECIFICAÇÕES TÉCNICAS :

Medidas :	720 x 745 x 764 mm
Medidas com embalagem :	770 x 682 x 682 mm
Peso :	20 Kg
Peso com embalagem :	25 Kg
Capacidade :	GN 1/1 - 150
Volume :	0,41 m ³
Temperatura de trabalho:	-
Corrente :	6,64 A
Potência :	1460 W
Grau de proteção:	IP 23
Alimentação elétrica :	220V - Mono/Bifásica - 60Hz



COÇÇÃO SÉRIE 700 HIGH POWER

CONSERVADOR DE FRITURAS 700HP MACOM 720 ELÉTRICO 220V

CF72C-2M
REV. 11_20_B

► CF72C-2M

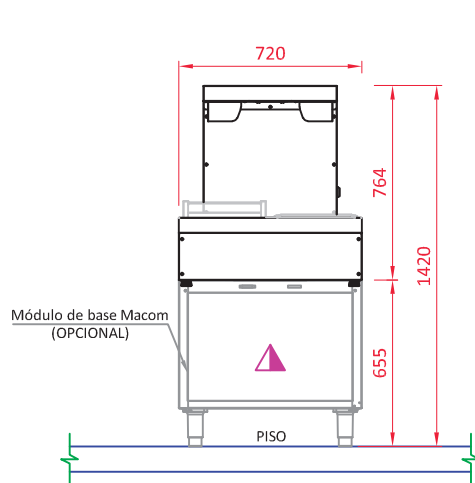

VISTA FRONTAL

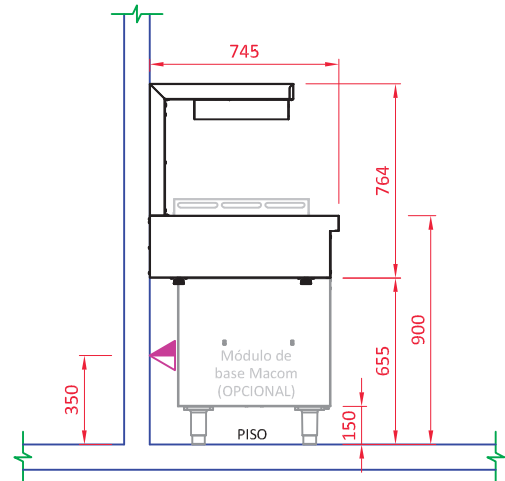

VISTA LATERAL

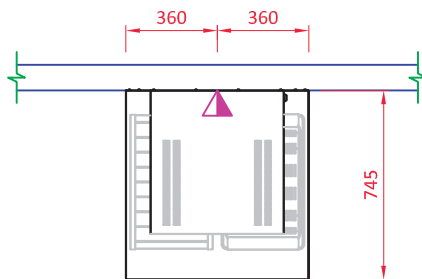

VISTA SUPERIOR

ELÉTRICA



Ponto elétrico na parede 220V - 60Hz. Padrão de tomada deve estar de acordo com a NBR 14136/02 a 350mm do piso.
Alimentação elétrica: 220V mono/bifásico, 60Hz.

OBSERVAÇÕES:

- Todas as instalações devem obedecer às normas da ABNT;
- Prever coifa para captação de gordura e vapor;
- A tomada deve estar dimensionada de acordo com a potência do equipamento.
- Tomada não fornecida pela Macom
- Posição de pontos sugeridas;
- Medidas em milímetros;
- Desenho sem escala;

GARANTIA:

Todos os produtos fabricados pela Aços Macom são testados e garantidos, através de sua fábrica e de seus representantes autorizados. O serviço de Assistência Técnica coberto por garantia, será prestado pela Aços Macom ou por um de seus representantes autorizados, de segunda a sexta feira das 08 às 17 horas. Para maiores informações consulte o suporte técnico Macom pelo telefone +55 11 2085-7000 ou pelo site: www.acosmacom.com.br