

Largura x Profundidade x Altura
900 x 975 x 331 mm



- ▶ CH92C-2T
- ▶ CH92C-3T

Qtd. : _____
Item : _____
Pedido : _____
Cliente : _____

DESCRIÇÃO:

CH92C-2T
CH92C-2T

Chapa elétrica 900HP
SÉRIE 900 HIGH POWER MACOM

CARACTERÍSTICAS :

- ▶ Construção em aço inox;
- ▶ Chapa quente em aço carbono com 25mm de espessura;
- ▶ Resistência em aço inox;
- ▶ Painel frontal em aço inox com manípulos em baquelite;
- ▶ Termostato para controle de temperatura;
- ▶ Módulo base para apoio (Item opcional).

ESPECIFICAÇÕES TÉCNICAS :

Medidas :	900 x 975 x 331 mm	
Medidas com embalagem :	950 x 1030 x 450mm	
Peso :	-	
Peso com embalagem :	-	
Área da chapa:	0,62 m ²	
Volume :	0,29 m ³	
Tensão :	220V ou 380V 60Hz - Trifásico + Neutro + Terra	
Potência :	14000 W	
Corrente :	220V - 36 A	380V - 21 A

OPÇÕES :

- ▶ (+2T) - 220V - TRIFÁSICO
- ▶ (+3T) - 380V - TRIFÁSICO



COÇÇÃO SÉRIE 900 HIGH POWER

CHAPA ELÉTRICA 450 MACOM

CH92C-XX
REV. 05_20_A

- ▶ CH92C-2T
- ▶ CH92C-3T

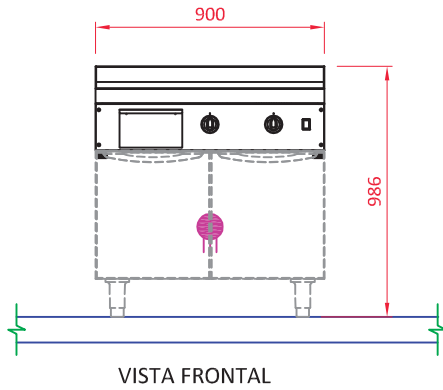

VISTA FRONTAL

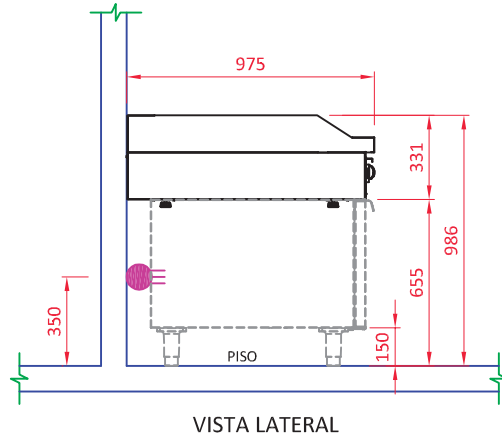

VISTA LATERAL

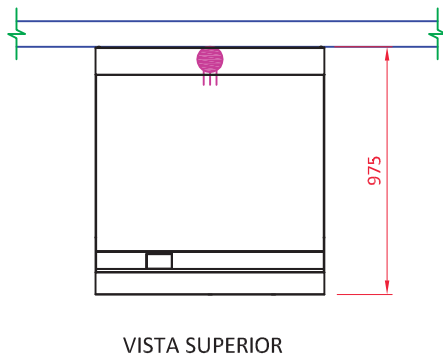

VISTA SUPERIOR

ELÉTRICA



Ponto Elétrico na parede a 350mm do piso. Padrão de tomada deve estar de acordo com NBR 14136/02.

Alimentação Elétrica: 220V ou 380V 60Hz Trifásico + Neutro + Terra.

OBSERVAÇÕES :

- Todas as instalações devem obedecer às normas da ABNT;
- A tomada deve estar dimensionada de acordo com a potência do equipamento;
- Prever coifa para captação de gordura e vapor;
- Posição de pontos sugeridas;
- Medidas em milímetros;
- Desenho sem escala.

GARANTIA:

Todos os produtos fabricados pela Aços Macom são testados e garantidos, através de sua fábrica e de seus representantes autorizados. O serviço de Assistência Técnica coberto por garantia, será prestado pela Aços Macom ou por um de seus representantes autorizados, de segunda a sexta feira das 08 às 17 horas. Para maiores informações consulte o suporte técnico Macom pelo telefone +55 11 2085-7000 ou pelo site: www.acosmacom.com.br