

Largura x Profundidade x Altura
1350 x 975 x 245 mm

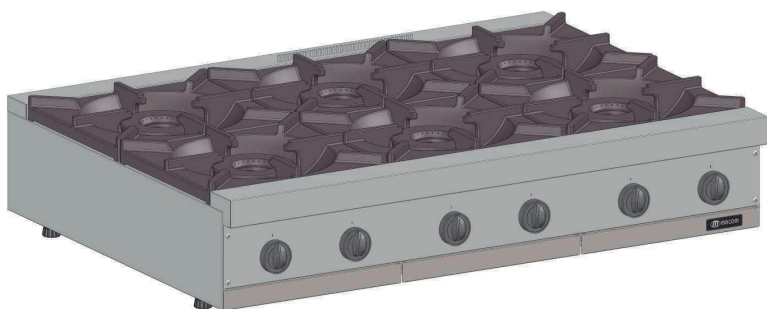

▶ FE93C-N
▶ FE93C-G

ESPECIFICAÇÕES TÉCNICAS :

Medidas :	1350 x 975 x 245 mm	
Medidas com embalagem :	1410 x 1030 x 310mm	
Peso :	234 Kg	
Peso com embalagem :	235 Kg	
Quantidade de queimadores:	06	
Volume :	0,32 m ³	
Consumo de gás :	GLP - 3,91 Kg/h	*G.N. - 4,73 m ³ /h
Potência térmica :	GLP - 178274 (BTU)	*G.N. - 44928 (Kcal/h)
Pressão do gás :	GLP - 285mmCA	*G.N. - 220mmCA

*G.N. : Gás Natural

OPÇÕES :

- ▶ (+G) - GÁS GLP
- ▶ (+N) - GÁS NATURAL

Qtd. : _____
Item : _____
Pedido : _____
Cliente : _____

DESCRIÇÃO:

FE93C-N
FE93C-G

Fogão de encosto a gás 1350
SÉRIE 900 MACOM

CARACTERÍSTICAS :

- ▶ Construção em aço inox;
- ▶ Grelhas medindo 400x450 em ferro fundido ;
- ▶ Queimadores a gás de alto rendimento;
- ▶ Válvula de gás com ajuste de graduação de chama;
- ▶ Painel frontal em aço inox com manípulos em baquelite;
- ▶ 02 linhas de chama nos queimadores;
- ▶ Bandeja coletora de resíduos em aço inoxidável;
- ▶ Módulo base para apoio (Item opcional).



COÇÃO SÉRIE 900

FOGÃO DE ENCOSTO A GÁS 1350 MACOM

FE93-X
REV. 03_20_A

- ▶ FE93C-N
- ▶ FE93C-G

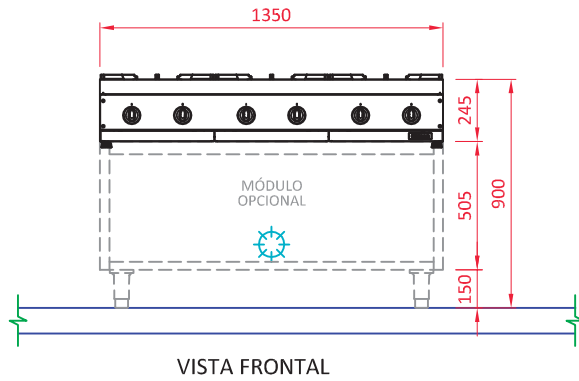

VISTA FRONTAL

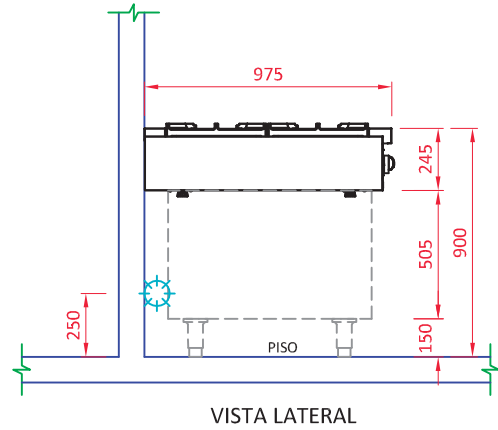

VISTA LATERAL

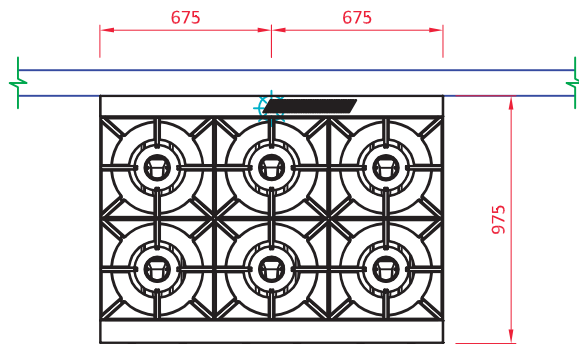

VISTA SUPERIOR

GÁS	
	Ponto de gás GLP Ø3/4" na parede a 250mm - com válvula reguladora remota máx. 5m - Pressão do gás: 285mmCA
	Ponto de gás natural Ø1" na parede a 250mm - Pressão do gás: 220mmCA.

OBSERVAÇÕES :

- Todas as instalações devem obedecer às normas da ABNT;
- Prever ligação entre equipamento e ponto de gás com mangote flexível;
- Prever registro de fecho rápido no local do ponto de gás;
- Prever coifa para captação de gordura e vapor;
- Posição de pontos sugeridas;
- Medidas em milímetros;
- Desenho sem escala;
- O ponto de gás deve ter rosca NPT fechado com CAPs.

GARANTIA:

Todos os produtos fabricados pela Aços Macom são testados e garantidos, através de sua fábrica e de seus representantes autorizados. O serviço de Assistência Técnica coberto por garantia, será prestado pela Aços Macom ou por um de seus representantes autorizados, de segunda a sexta feira das 08 às 17 horas. Para maiores informações consulte o suporte técnico Macom pelo telefone +55 11 2085-7000 ou pelo site: www.acosmacom.com.br