

Largura x Profundidade x Altura
540 x 745 x 614 mm



▶ FR71-N
▶ FR71-G

Qtd. : _____
Item : _____
Pedido : _____
Cliente : _____

DESCRIÇÃO:

FR71-N
FR71-G

Frigideira basculante a gás
Série 700 MACOM.

CARACTERÍSTICAS :

- ▶ Construção em aço inox;
- ▶ Pés com sapatas reguláveis;
- ▶ Queimador multitubular de alto rendimento;
- ▶ Válvula de proteção contra falta de chama;
- ▶ Termostato preciso para controle de temperatura de 50°C a 250°C;
- ▶ O sistema possui cantos arredondados e faces inclinadas para facilitar a retirada dos alimentos;
- ▶ A tampa da Frigideira Basculante é articulável e auto-sustentável nas posições aberta e fechada;
- ▶ Estrutura base para apoio (Item opcional).

ESPECIFICAÇÕES TÉCNICAS :

Medidas :	540 x 745 x 614 mm	
Medidas com embalagem :	600 x 800 x 740 mm	
Peso :	60 Kg	
Peso com embalagem :	62 Kg	
Capacidade em litros (cozimento) :	25 l	
Capacidade em litros (fritura):	9 l	
Volume :	0,24 m ³	
Consumo de gás :	GLP - 0,82 Kg/h	*G.N. - 0,99 m ³ /h
Potência térmica :	GLP - 37255 (BTU)	*G.N. - 9389 (Kcal/h)
Pressão do gás :	GLP - 285mmCA	*G.N. - 220mmCA
Alimentação elétrica :	220V - Mono/Bifásica 0,1 kw - 60Hz	

*G.N. : Gás Natural

OPÇÕES :

- ▶ (+G) - GÁS GLP
- ▶ (+N) - GÁS NATURAL



COÇÇÃO SÉRIE 700

FRIGIDEIRA BASCULANTE A GÁS 450 MACOM

FR71-X
REV. 03_20_A

- ▶ FR71-N
- ▶ FR71-G

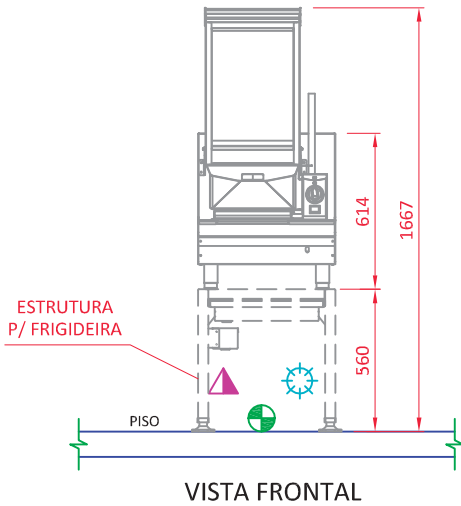

VISTA FRONTAL

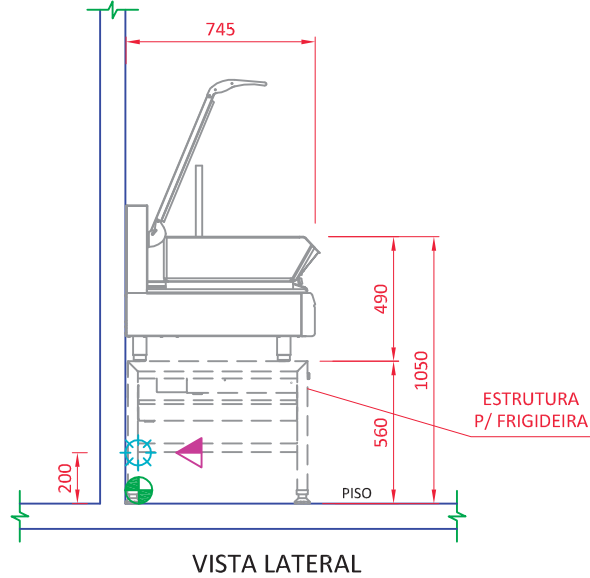

VISTA LATERAL

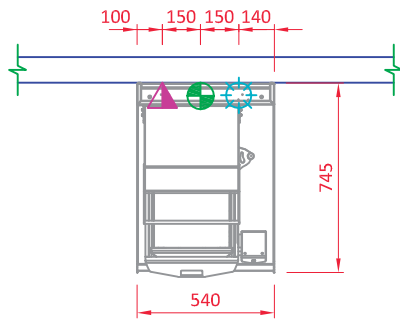

VISTA SUPERIOR

ELÉTRICA	
	Ponto elétrico na parede 220V- 60Hz, a 200mm do piso. Padrão de tomada deve estar de acordo com a NBR 14136/02.
HIDRÁULICA	
	Ponto de esgoto Ø2" no piso rente a parede, resistente a alta temperatura.
GÁS	
	Ponto de gás GLP Ø3/4" na parede a 250mm - com válvula reguladora remota máx. 5m. Ponto de gás natural Ø1" na parede a 250mm. Pressão do gás: GLP = 285mmCA / *G.N. = 220mmCA. *G.N. - GÁS NATURAL

OBSERVAÇÕES :

- Todas as instalações devem obedecer às normas da ABNT;
- Prever ligação entre equipamento e ponto de gás com mangote flexível;
- Prever registro de fecho rápido no local do ponto de gás;
- Prever coifa para captação de gordura e vapor;
- Posição de pontos sugeridas;
- Medidas em milímetros;
- Desenho sem escala;
- O ponto de gás deve ter rosca NPT fechado com CAPs;
- A tomada deve estar dimensionada de acordo com a potência do equipamento.

GARANTIA:

Todos os produtos fabricados pela Aços Macom são testados e garantidos, através de sua fábrica e de seus representantes autorizados. O serviço de Assistência Técnica coberto por garantia, será prestado pela Aços Macom ou por um de seus representantes autorizados, de segunda a sexta feira das 08 às 17 horas. Para maiores informações consulte o suporte técnico Macom pelo telefone +55 11 2085-7000 ou pelo site: www.acosmacom.com.br