



MANUAL DE INSTALAÇÃO

Máquina de Gelo Moído

Modelos:

F-330BAH(-C)



AVISO

Somente técnicos qualificados devem instalar e realizar serviços no equipamento.

Para obter o nome e o número do telefone do seu Representante de Serviço Autorizado Hoshizaki local, acesse www.hoshizaki.com. Nenhuma instalação ou realização de serviço deve ser efetuada até que o técnico tenha lido todo o conteúdo deste Manual de Instruções. Da mesma forma, o proprietário/gerente não deve iniciar a operação do equipamento até que o instalador o tenha instruído sobre a operação correta. A inobservância em instalar, operar e manter o equipamento de acordo com este manual afetará adversamente a segurança, o desempenho, a vida útil dos componentes e a cobertura da garantia e isso pode resultar em avarias onerosas oriundas da penetração de água. A instalação correta é responsabilidade do instalador. Defeitos do produto ou danos em instalações, equipamentos etc. devido à instalação incorreta não são cobertos pela garantia.

A Hoshizaki fornece este manual com o objetivo primário de auxiliar técnicos qualificados na instalação, manutenção e operação do equipamento.

Se o leitor tiver alguma dúvida que não tenha sido esclarecida satisfatoriamente, por favor, envie um e-mail, ou escreva para o Departamento de Suporte Técnico da Hoshizaki para assistência.

Telefone: 1-800-233-1940; (770) 487-2331

Fax: 1-800-843-1056; (770) 487-3360

E-mail: techsupport@hoshizaki.com

HOSHIZAKI AMERICA, INC.

618 Highway 74 South

Peachtree City, GA 30269

Att.: Hoshizaki Technical Support Department

NOTA: Para agilizar a assistência, todas as correspondências/comunicações DEVEM incluir as seguintes informações:

- Número do Modelo _____
- Número de Série _____
- Explicação completa e detalhada do problema.

IMPORTANTE

Este manual deve ser lido cuidadosamente antes que o equipamento seja instalado e operado. Leia cuidadosamente os avisos e orientações contidos neste manual, pois eles contêm informações essenciais sobre o uso e a manutenção do equipamento com segurança. Guarde este manual para qualquer consulta que se faça necessária.

SUMÁRIO

I. Especificações.....	4
A. Dados da Plaqueta de Identificação.....	4
B. Dimensões/Conexões	5
II. Instruções de Instalação e Operação.....	6
A. Verificações Antes da Instalação.....	6
B. Como Remover os Painéis.....	6
C. Local.....	7
D. Instalação.....	7
E. Conexão Elétrica.....	7
F. Conexões de Alimentação de Água e de Dreno	7
G. Lista de Verificação Final	9
H. Operação	9
III. Limpeza e Manutenção	10
A. Instruções de Limpeza e Sanitização.....	10
1. Solução de Limpeza	10
2. Procedimento de Limpeza	10
3. Solução de Sanitização.....	12
4. Procedimento de Sanitização – Inicial	12
5. Procedimento de Sanitização – Final.....	13
B. Manutenção.....	14
C. Preparando a Máquina de Gelo para Armazenagem Longa.....	15
IV. Descarte.....	15

I. Especificações

A. Dados da Plaqueta de Identificação

1. F-330BAH, F-330BAH-C

MÁQUINA DE GELO HOSHIZAKI	
NÚMERO DO MODELO	F-330BAH
NÚMERO DE SÉRIE	
TENSÃO DE ALIMENTAÇÃO, CA	115/60/1
AMPERAGEM	6,7 AMPÈRES
PRESSÃO DE PROJETO	HI – 470 PSI LO – 230 PSI
REFRIGERANTE	404A 7.1 ONÇAS.

**MOTOR-COMPRESSOR PROTEGIDO TERMICAMENTE, NÃO
PRETENDIDO PARA USO EM ÁREA EXTERNA!**

**Hoshizaki America, Inc.
Peachtree City, GA
www.hoshizaki.com**

Para marcas de certificação vide a plaqueta no painel traseiro.

Nota: Somente o “NÚMERO DO MODELO” é substituído por F-330BAH-C.

Vide a plaqueta de identificação para as especificações elétricas e de refrigeração. Essa plaqueta está localizada no painel traseiro.

Nós reservamo-nos o direito de fazer alterações nas especificações e no projeto sem aviso prévio.

B. Dimensões/Conexões

1. F-330BAH, F-330BAH-C

Unidade = polegadas
(mm)

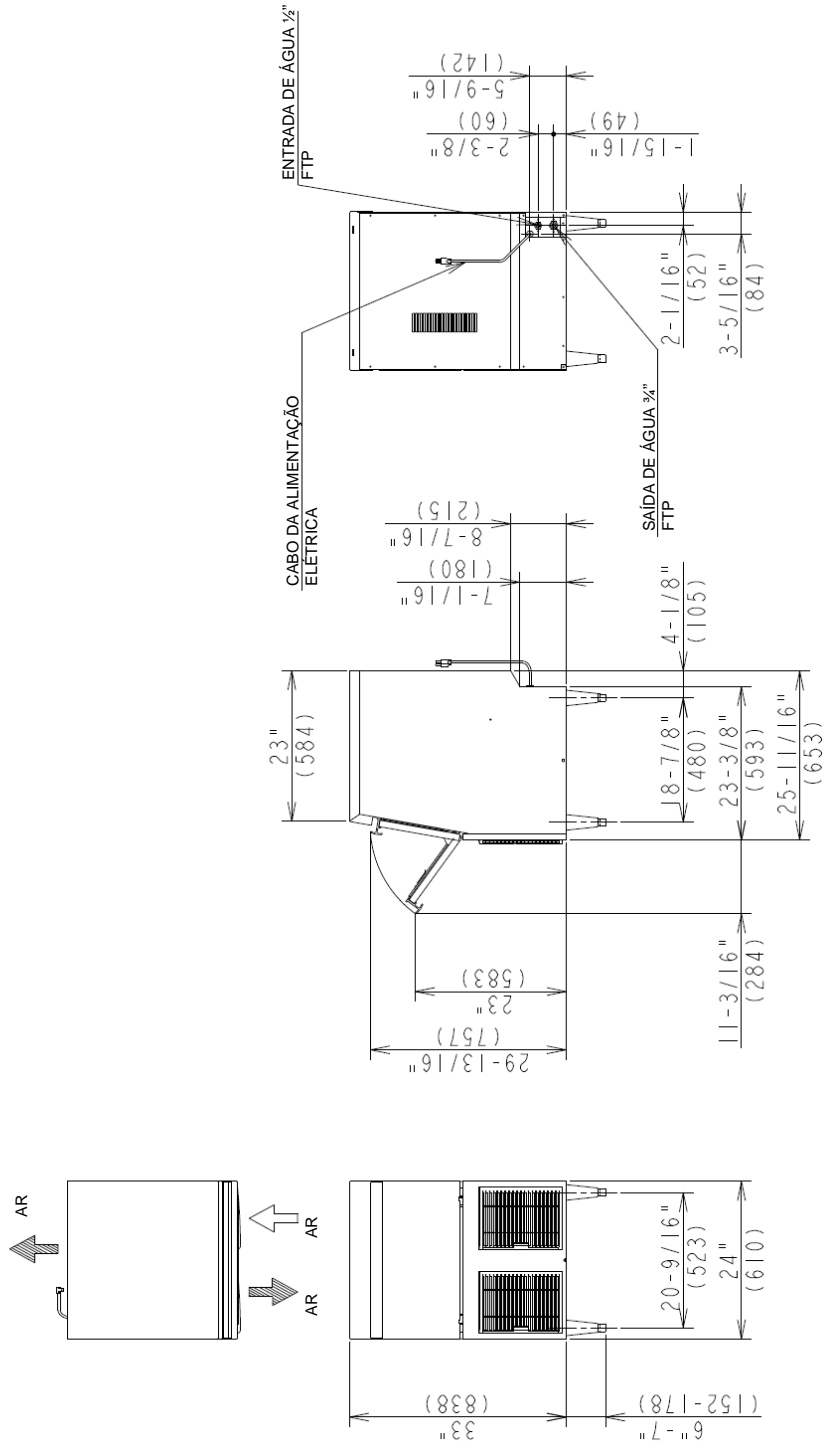

II. Instruções de Instalação e Operação

A. Verificações Antes da Instalação

IMPORTANTE

1. Instale de acordo com os regulamentos, nacionais, estaduais e municipais aplicáveis.
2. Remova o papelão, a fita e a embalagem de transporte. Se algo for deixado na máquina de gelo, ela não funcionará corretamente.
3. Garanta que todos os componentes, prendedores e parafusos estejam colocados firmemente nas suas posições após a instalação.

- Remova o painel superior e o painel dianteiro para evitar avarias ao instalar a máquina de gelo.
- Remova a embalagem contendo os acessórios.
- Remova o filme plástico de proteção dos painéis. Se a máquina de gelo estiver ao sol ou ao calor, remova o filme após a máquina de gelo ter esfriado.
- Verifique para que as linhas do refrigerante não toquem nem rocem em outras linhas ou superfícies, e para que as pás do ventilador girem livremente.
- Verifique se o compressor está bem posicionado sobre os seus calços de montagem.
- Vide a plaqueta no painel traseiro e verifique se a sua tensão de alimentação corresponde com a tensão especificada na plaqueta.

B. Como Remover os Painéis

Vide a Fig. 1

- Painel Dianteiro: Retire o parafuso. Erga em sua direção.
- Painel Superior: abra a porta. Retire os parafusos. Erga levemente a sua frente e então empurre na direção traseira e erga.

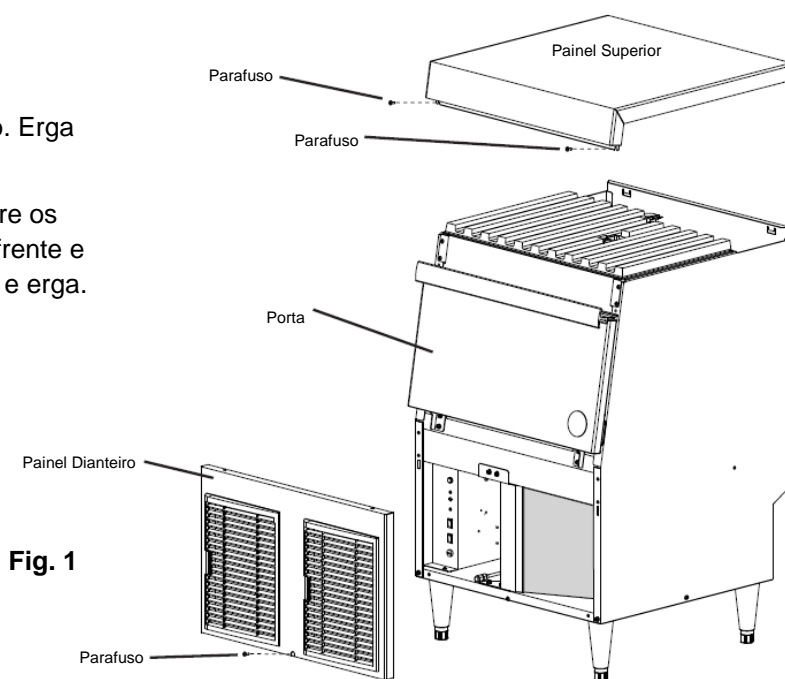

C. Local

ATENÇÃO

Essa máquina de gelo não é pretendida para uso em área externa. A temperatura ambiente normal deve ser entre +45°F a +100°F (+7°C a +38°C). A temperatura normal da água para operação deve ser entre +45°F a +90°F (+7°C a +32°C). A operação da máquina de gelo, por períodos longos, fora dessas faixas normais de temperatura pode afetar o seu desempenho.

Para melhores resultados operacionais:

- A máquina de gelo não deve estar localizada próximo a fornos, grelhas ou outros equipamentos emanando muito calor.
- O local deve proporcionar uma base firme e nivelada para o equipamento.
- Deixe uma folga de 24" (61 cm) no topo para a retirada da verruma e para facilitar a manutenção e/ou serviço que possa ser necessário.

D. Instalação

- 1) Prenda as quatro pernas reguláveis fornecidas na base da máquina de gelo.
- 2) Posicione a máquina de gelo no local permanente selecionado.
- 3) Nivele a máquina de gelo de lateral a lateral e da parte da frente para a parte traseira regulando as pernas.

E. Conexão Elétrica

AVISO

O fio terra VERDE no cabo de alimentação instalado de fábrica está conectado a um parafuso no suporte onde o cabo penetra na máquina. Se for necessário retirar ou substituir o cabo de alimentação, certifique-se de conectar novamente o fio terra do cabo nesse parafuso, após a recolocação.

- As conexões elétricas devem ser instaladas de acordo com os regulamentos nacionais, estaduais e municipais pertinentes.
- A unidade requer uma fonte de alimentação independente. Vide a plaqueta de identificação para a tensão e tipo de fusível/disjuntor corretos.
- Usualmente, é necessária uma licença para serviço de eletricidade bem como um eletricitista credenciado.

F. Conexões de alimentação de Água e de Dreno

- Essa máquina de gelo deve ser instalada de acordo com os regulamentos nacionais, estaduais e municipais pertinentes.
- Uma licença e os serviços de instalação hidráulica por um técnico credenciado podem ser exigidos em algumas áreas.
- Filtros, suspiros ou abrandadores podem ser necessários dependendo da qualidade da água. Entre em contato com o seu Representante de Serviço Autorizado Hoshizaki local.
- A pressão de alimentação da água deve ser de mínimo 10 PSI e no máximo 113 PSIG. Se a pressão exceder 113 PSIG será necessário usar uma válvula redutora de pressão.

- A entrada da alimentação de água possui rosca fêmea de 1/2" (FPT).
- Um tubo de cobre com diâmetro interno nominal de 1/4" para água, ou equivalente, é necessário para a linha de alimentação de água da máquina de gelo. Uma válvula de passagem na linha de alimentação de água da máquina de gelo assim como uma válvula de dreno devem ser instaladas. Certifique-se para que haja linha de alimentação de água com comprimento suficiente para a unidade ser retirada de serviço.
- A saída do dreno da máquina de gelo é 3/4" FPT. Um tubo rígido de diâmetro interno nominal de 3/4", ou equivalente, é necessário para a linha de dreno. Certifique-se para que haja linha de dreno com comprimento suficiente para a unidade ser retirada de serviço.
- A linha de dreno deve ter um declive de 1/4" por pé (2 cm por 1 m) no sentido horizontal para um bom escoamento. Uma conexão Te de respiro também é necessária para o escoamento correto.
- A linha de dreno não deve ser direcionada diretamente para o sistema de esgoto. Deve haver uma folga de ar de no mínimo de 2 polegadas (5 cm), na vertical, entre a extremidade do tubo de dreno da unidade e o dreno (ralo) do piso.

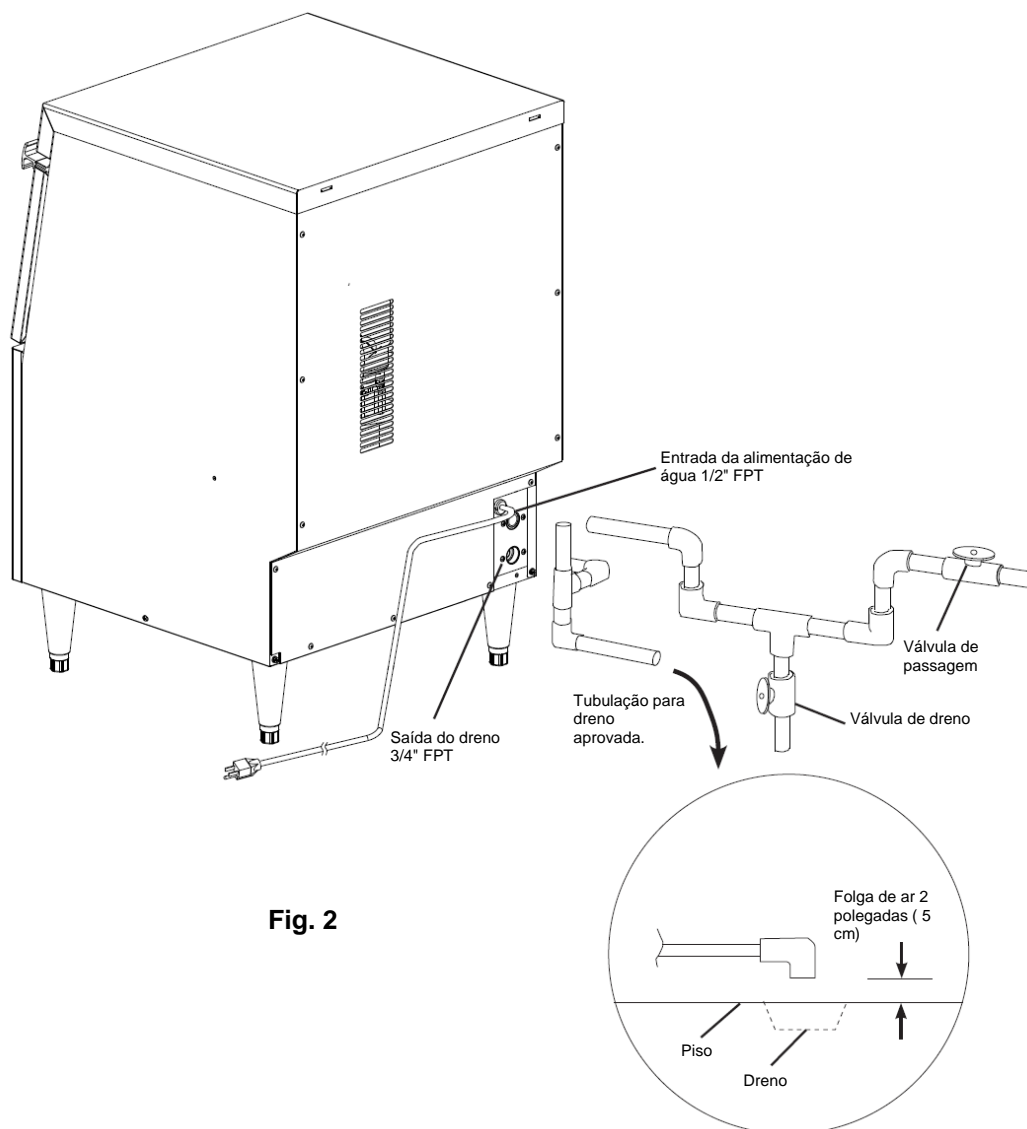

Fig. 2

G. Lista de Verificação Final

- 1) A máquina de gelo está nivelada?
- 2) A máquina de gelo está em um local onde a temperatura ambiente está entre +45°F e +100°F (+7°C e +38°C) e a temperatura da água está entre +45°F e +90°F (+7°C e +32°C) durante todo o ano?
- 3) Há uma folga de pelo menos 24" (61 cm) no topo da máquina para a realização de manutenção ou serviço?
- 4) O papelão e todas as fitas etc. da embalagem foram retiradas da máquina de gelo?
- 5) Todos os componentes, prendedores e parafusos e estão instalados firmemente nas suas posições?
- 6) Todas as conexões elétricas e hidráulicas foram feitas?
- 7) A tensão de alimentação foi verificada ou testada em relação à da plaqueta de identificação? E um aterramento apropriado foi instalado na máquina de gelo?
- 8) A válvula de dreno e a válvula de passagem da linha de alimentação de água estão instaladas? A pressão de alimentação da água foi verificada para garantir um mínimo de 10 PSIG e um máximo de 113 PSIG?

Nota: A máquina de gelo pode parar de funcionar quando a alimentação de água está FECHADA, ou se a pressão estiver abaixo de 10 PSIG. Quando a pressão correta da água for alcançada, a máquina de gelo irá funcionar automaticamente.

- 9) Os parafusos de fixação do compressor estão apertados e firmes? As linhas do refrigerante foram verificadas para certeza de que não estão roçando nem tocando outras linhas ou superfícies?
- 10) O controle do depósito foi verificado quanto à operação correta? Mova o atuador localizado na parte interna do painel superior do depósito. O compressor deve parar dentro de 90 segundos e o motor dentro de 150 segundos.
- 11) O usuário final recebeu o manual de instruções, e foi instruído sobre como operar a máquina de gelo e sobre a importância da manutenção periódica recomendada?
- 12) O usuário final recebeu o nome e o número do telefone de algum representante de serviço autorizado?
- 13) A etiqueta da garantia foi preenchida e encaminhada à fábrica para o registro da garantia?

H. Operação

ATENÇÃO

1. Todas as peças são reguladas na fábrica. Ajustes incorretos podem resultar em falha.
2. Se a unidade for desligada, aguarde pelo menos 3 minutos antes de reiniciar a operação da máquina de gelo para evitar danos no compressor.

- 1) Limpe o depósito de armazenagem de gelo.
- 2) Abra a válvula de passagem da linha de alimentação de água.
- 3) Certifique-se de que o interruptor de energia na caixa de controle esteja na posição "OFF". Coloque o pino na tomada de energia elétrica.
- 4) Mova a chave de controle para a posição "ICE" (GELO) e mova o interruptor de energia para a posição ON para iniciar o processo automático de fazer gelo.
- 5) Recoloque os painéis nas suas posições corretas.

III. Limpeza e Manutenção

A. Instruções de Limpeza e Sanitização

IMPORTANTE

Garanta que todos os componentes, prendedores e parafusos estejam firmes nas suas posições após a realização de qualquer manutenção ou limpeza no equipamento.

AVISO

1. A Hoshizaki recomenda a limpeza dessa unidade pelo menos duas vezes ao ano. No entanto, em algumas condições da água existente pode haver necessidade de limpeza mais frequente.
2. Para evitar ferimentos em pessoas e avarias na fábrica de gelo, não use produtos de limpeza como amônia.
3. Observe cuidadosamente quaisquer instruções fornecidas com os recipientes das soluções de limpeza e sanitização.
4. Use sempre luvas à prova de líquidos para evitar que as soluções de limpeza e sanitização entrem em contato com a pele.
5. Nunca deixe a máquina de gelo funcionar com o reservatório vazio.
6. Após a limpeza, não use o gelo produzido pelas soluções de limpeza e sanitização. Cuidado para não deixar qualquer solução no depósito de armazenagem de gelo.

1. Solução de Limpeza

Dilua 4,8 onças líquidas (142 ml) de "Scale Away" da Hoshizaki com 0,8 galões (3 l) de água morna. Essa é a quantidade mínima. Se necessário, faça mais solução.

IMPORTANTE

Para segurança e eficácia máximas, use a solução imediatamente após a diluição.

2. Procedimento de Limpeza

- 1) Feche a válvula de passagem da linha de alimentação de água.
- 2) Remova os painéis. Mova o interruptor de energia para a posição "OFF" e retire o pino da tomada de energia elétrica.
- 3) Remova todo o gelo do depósito de armazenagem.
- 4) Conecte novamente a unidade na tomada de energia elétrica. Mova a chave de controle para a posição "DRAIN" (DRENO) e mova o interruptor de energia para a posição "ON" para drenar a água da máquina de gelo.
- 5) Após a água ter sido drenada, mova o interruptor de energia para a posição "OFF". Desconecte a unidade da tomada de energia elétrica.

- 6) Erga o isolamento da parte superior e solte o conjunto de controle do depósito de armazenagem. Erga o conjunto através do isolamento e coloque-o de lado. Vide a Fig. 3.
- 7) Remova o isolamento da parte superior.

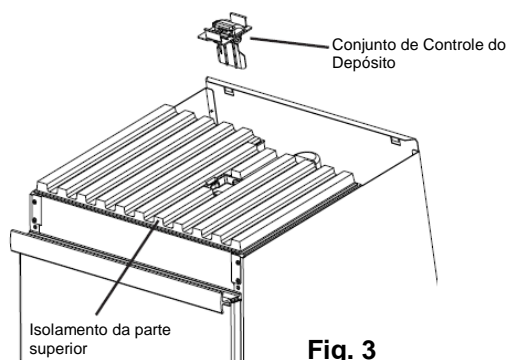

Fig. 3

- 8) Remova os parafusos prendendo o bocal (B) ao depósito de gelo e então retire o bocal (B). Vide a Fig. 4.
- 9) Remova os parafusos prendendo o bocal (A) ao conjunto do evaporador, então retire o bocal (A).

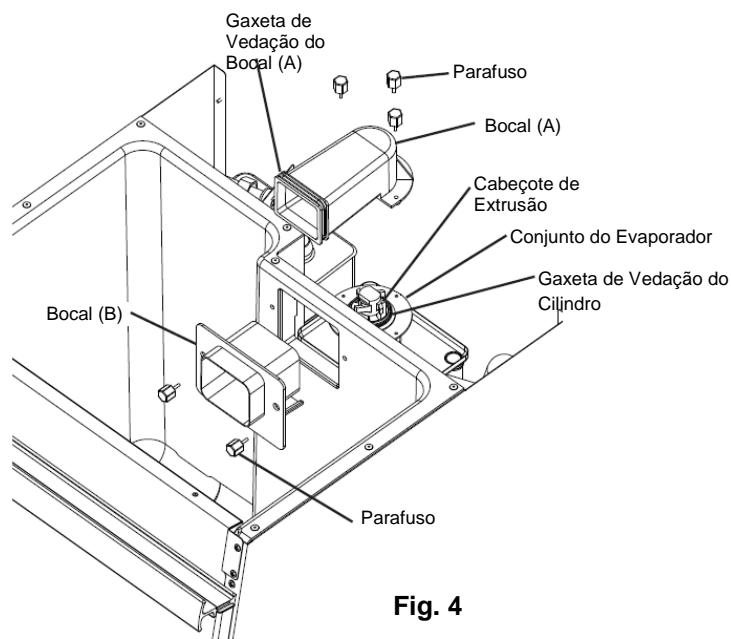

Fig. 4

- 10) Derrame a solução de limpeza pelo cabeçote de extrusão até que o conjunto do evaporador e reservatório esteja cheio e a solução comece a transbordar no recipiente de drenagem.

Nota: Se houver acúmulo de incrustações no cabeçote, encha o conjunto do evaporador e reservatório conforme descrito acima, então use um tampão na mangueira do reservatório entre o conjunto do evaporador e reservatório para obstruir o fluxo. Derrame o fluido de limpeza adicional sobre o cabeçote até que o conjunto do evaporador esteja cheio.

- 11) Deixe a máquina de gelo assim durante cerca de 10 minutos antes da operação. Se você colocou um tampão na mangueira na etapa 10m, retire-a antes da operação.
- 12) Recoloque todas as peças nas suas posições corretas.

- 13) Conecte novamente a unidade na tomada de energia elétrica. Mova a chave de controle para a posição "ICE" (GELO) e mova o interruptor de energia para a posição "ON". Recoloque os painéis nas suas posições corretas e deixe a unidade produzir gelo usando a solução até que ela pare automaticamente.
Nota: Essa unidade é projetada para iniciar a operação quando o reservatório de água está cheio.
- 14) Remova o painel dianteiro.
- 15) Mova a chave de controle para a posição "DRAIN" (DRENO) para drenar o restante da solução.
- 16) Após a solução ter sido drenada, mova a chave de controle para a posição "ICE" (GELO).
- 17) Recoloque o painel dianteiro na sua posição correta.
- 18) Abra a válvula de passagem da linha de alimentação de água para o reservatório.
- 19) Após a partida do motor, remova o painel dianteiro e mova a chave de controle para a posição "DRAIN" (DRENO) para drenar a água da máquina de gelo.
- 20) Após a água ter sido drenada, mova o interruptor de energia para a posição "OFF" e desconecte a unidade da tomada de energia elétrica.
Nota: Se você não sanitizar a máquina de gelo, deixe a unidade desconectada da energia elétrica com o interruptor de energia na posição "ON" e vá para a etapa 18 em "5. Procedimento de Sanitização - Final."

3. Solução de Sanitização

Dilua 2,5 onças líquidas (74 ml ou 5 pastilhas) de uma solução de hipoclorito de sódio a 5,25% (lixívia à base de cloro) com 5 galões (19 l) de água morna.

IMPORTANTE

Para segurança e eficácia máximas, use a solução imediatamente após a diluição.

4. Procedimento de Sanitização - Inicial

- 1) Feche a válvula de passagem da linha de alimentação de água.
- 2) Remova o painel superior. Remova o conjunto de controle do depósito de gelo do isolamento superior e deixe-o de lado. Remova o isolamento superior.
- 3) Remova os parafusos prendendo o bocal (B) ao depósito de gelo, então retire o bocal (B).
- 4) Remova os parafusos prendendo o bocal (A) ao conjunto do evaporador, então retire o bocal (A). Remova a gaxeta do bocal (A) e a gaxeta do cilindro. Vide a Fig. 4.
- 5) Derrame a solução de sanitização pelo cabeçote de extrusão até que o conjunto do evaporador e reservatório esteja cheio e a solução comece a transbordar no recipiente de drenagem.
- 6) Erga levemente pela presilha prendendo a chave de controle do depósito de gelo ao conjunto pá e retire a chave. Vide a Fig. 5.
- 7) Deixe os bocais, gaxetas e conjunto da pá na solução de sanitização por 10 minutos e então os limpe.
- 8) Lave completamente as peças, então recoloque as peças nas suas posições corretas.

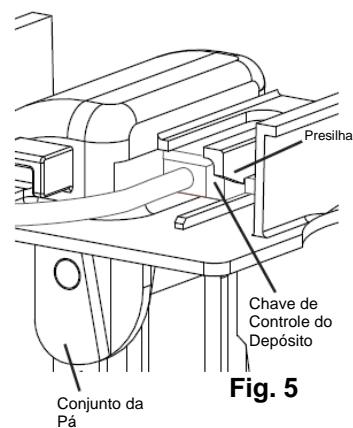

Fig. 5

- 9) Conecte novamente a máquina de gelo na tomada de energia elétrica. Mova a chave de controle para a posição "ICE" (GELO) e mova o interruptor de energia para a posição "ON". Recoloque os painéis nas suas posições corretas e deixe a unidade produzir gelo usando a solução até que ela pare automaticamente.

5. Procedimento de Sanitização - Final

- 1) Remova o painel dianteiro.
- 2) Mova a chave de controle para a posição "DRAIN" (DRENO) para drenar o restante da solução.
- 3) Após a solução ter sido drenada, mova o interruptor de energia para a posição "OFF" e desconecte a unidade da tomada de energia elétrica.
- 4) Remova o painel superior.
- 5) Remova o conjunto de controle do depósito de gelo do isolamento da parte superior e deixe-o de lado. Remova o isolamento superior.
- 6) Remova os parafusos prendendo o bocal (B) ao depósito de gelo, então remova o bocal (B).
- 7) Remova os parafusos prendendo o bocal (A) ao conjunto do evaporador, então remova o bocal (A).
- 8) Derrame a solução de sanitização pelo cabeçote de extrusão até que o conjunto do evaporador e reservatório esteja cheio e a solução comece a transbordar no recipiente de drenagem.
- 9) Deixe a máquina de gelo nessa condição por cerca de 10 minutos antes da operação.
- 10) Recoloque todas as peças nas suas posições corretas.
- 11) Conecte novamente a unidade na tomada de energia elétrica. Mova a chave de controle para a posição "ICE" (GELO) e mova o interruptor de energia para a posição "ON". Recoloque os painéis nas suas posições corretas e deixe a unidade produzir gelo usando a solução até que ela pare automaticamente.
- 12) Remova o painel dianteiro.
- 13) Mova a chave de controle para a posição "DRAIN" (DRENO) para drenar o restante da solução.
- 14) Após a solução ter sido drenada, mova a chave de controle para a posição "ICE" (GELO).
- 15) Recoloque o painel dianteiro na sua posição correta.
- 16) Abra a válvula de passagem da linha de alimentação de água para o reservatório.
- 17) Após a partida do motor, remova o painel dianteiro e mova a chave de controle para a posição "DRAIN" (DRENO) para drenar a água da máquina de gelo.
- 18) Após a água ter sido drenada, mova a chave de controle para a posição "ICE" (GELO) e deixe a máquina de gelo funcionar. Recoloque o painel dianteiro na sua posição correta.
- 19) Após 30 minutos, remova o painel dianteiro e mova o interruptor de energia para a posição "OFF". Desconecte a unidade da tomada de energia elétrica.
- 20) Derrame água quente no depósito de armazenagem para derreter todo o gelo, então limpe o revestimento do depósito com a solução.
- 21) Limpe toda a solução do depósito de armazenagem.
- 22) Conecte a unidade novamente na tomada de energia elétrica. Mova o interruptor de energia para a posição "ON" para iniciar o processo automático de produção de gelo.

23) Recoloque o painel dianteiro na sua posição correta.

B. Manutenção

IMPORTANTE

1. Essa máquina de gelo deve ser submetida a uma manutenção individual, com consulta ao manual de instruções e às etiquetas fornecidos com a máquina de gelo.
2. Para a obtenção do desempenho ótimo da máquina de gelo, as peças a seguir devem ser submetidas a inspeções e manutenção periódicas:
 - Cabeçote de Extrusão e Mancal Superior
 - Alojamento e Mancal Inferior
 - Cilindro Evaporador
 - Verruma
 - Motor
 - Selo Mecânico

Essas peças devem ser inspecionadas pelo menos uma vez ao ano ou a cada 10.000 horas de operação. A sua vida útil, no entanto, depende da qualidade da água e do ambiente. Inspeções e manutenções mais frequentes são recomendadas em condições de baixa qualidade da água.

A substituição das peças consumíveis a seguir é recomendada se o desgaste exceder as recomendações de fábrica:

- Mancal Superior
- Mancal Inferior
- Selo Mecânico

Consulte o seu distribuidor local sobre o serviço de inspeção e manutenção. Para obter o nome e o número do telefone do seu distribuidor local, entre em contato com o Suporte da Hoshizaki no telefone 1-800-233-1940 nos Estados Unidos.

1. Exterior de Aço Inoxidável

Para evitar corrosão, limpe ocasionalmente a parte externa com um pano macio e limpo. Use um pano umedecido com uma solução de limpeza neutra para limpar a poeira e óleo porventura existentes.

2. Depósito de Armazenagem e Pá

- Lave as mãos antes de retirar gelo. Use a pá de plástico fornecida (acessório do depósito).
- O depósito de armazenagem é somente para uso do gelo. Não armazene nada mais no depósito.
- Mantenha a pá limpa. Limpe com uma solução de limpeza neutra e lave totalmente.
- Limpe o revestimento do depósito usando uma solução de limpeza neutra. Lave totalmente após a limpeza.

3. Filtros de Ar

Filtros de ar de malha plástica removem a poeira ou pó do ar, e evitam que o condensador fique obstruído. Se os filtros ficarem obstruídos, o desempenho da máquina de gelo será reduzido. Verifique os filtros pelo menos duas vezes ao mês. Quando obstruídos, use água morna e uma solução de limpeza quente para lavar os filtros.

4. Condensador

Verifique o condensador uma vez ao ano, e limpe, se necessário, usando uma escova ou aspirador de pó. Limpeza mais frequente pode ser necessária dependendo do local onde a máquina de gelo está instalada.

C. Preparando a Máquina de Gelo para Armazenagem Longa.

ATENÇÃO

Quando a máquina de gelo não é usada por dois ou três dias sob condições normais, é suficiente apenas colocar o interruptor de energia na posição "OFF". Quando armazenando a máquina de gelo por período de tempo longo ou em temperaturas subcongelantes, feche a alimentação de água e drene toda a água das linhas de água e remova o gelo do depósito. O depósito deve ser limpo e seco. Drene as mangueiras de água da máquina de gelo usando ar ou dióxido de carbono para evitar avarias em temperaturas subcongelantes.

- 1) Faça a máquina de gelo funcionar com a válvula de passagem da linha de alimentação de água potável fechada. Deixe a unidade produzir gelo até que pare automaticamente.
- 2) Abra a válvula de dreno da linha de alimentação de água potável e aplique ar na linha usando ar comprimido ou dióxido de carbono.
- 3) Remova o painel dianteiro e mova a chave de controle para a posição "DRAIN" (DRENO) para drenar a água remanescente da máquina de gelo.
- 4) Após a água ter sido drenada, mova o interruptor de energia para a posição "OFF" e desconecte a unidade da tomada de energia elétrica.
- 5) Recoloque o painel dianteiro na sua posição correta.
- 6) Feche a válvula de dreno da linha de alimentação de água potável.
- 7) Remova todo o gelo do depósito de armazenagem e limpe o depósito.

IV. Descarte

A máquina de gelo contém refrigerante e deve ser descartada de acordo com os regulamentos e códigos nacionais, estaduais e municipais aplicáveis. O refrigerante deve ser recuperado por pessoal de serviço corretamente certificado.

