

Largura x Profundidade x Altura
250 x 125 x 436 mm



► SUP-MAN25

Qtd. : _____

Item : _____

Pedido : _____

Cliente : _____

DESCRIÇÃO:

SUP-MAN25

Suporte para mangueira MACOM

CARACTERÍSTICAS:

- Construído em aço inoxidável.

ESPECIFICAÇÕES TÉCNICAS :

| | |
|----------|---------------------|
| Código: | SUP-MAN25 |
| Medidas: | 250 x 125 x 436 mm |
| Volume: | 0,01 m ³ |



► SUP-MAN25

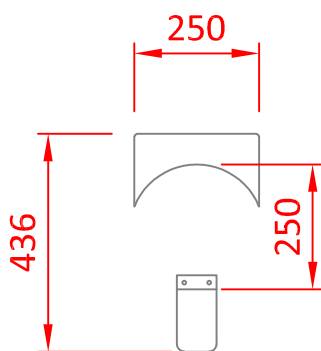

VISTA FRONTAL

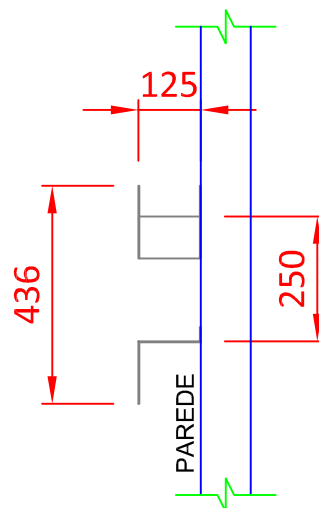

VISTA LATERAL

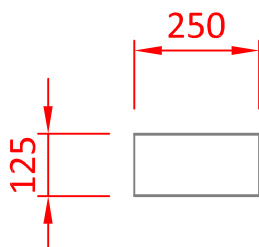

VISTA SUPERIOR

OBSERVAÇÕES:

- Todas as instalações devem obedecer às normas da ABNT;
- Medidas em milímetros;
- Desenho sem escala.

GARANTIA:

Todos os produtos fabricados pela Aços Macom são testados e garantidos, através de sua fábrica e de seus representantes autorizados. O serviço de Assistência Técnica coberto por garantia, será prestado pela Aços Macom ou por um de seus representantes autorizados, de segunda a sexta feira das 08 às 17 horas. Para maiores informações consulte o suporte técnico Macom pelo telefone +55 11 2085-7000 ou pelo site: www.acosmacom.com.br