

Ancho x Profundidad x Altura
925 x 997 x 1355mm



▶ BRASEIRO50S-XX

Qty. : _____
Item : _____
Order : _____
Client : _____

DESCRIPCIÓN:

BRASEIRO50S-XX

Horno de Carbón Brasiero Macom.

COCCIÓN PREMIUM.

CARACTERÍSTICAS :

- ▶ Fabricado en acero inoxidable;
- ▶ Producción de hasta 110 kg de alimento por hora;
- ▶ Sistema de control de salida de humo;
- ▶ Fácil mantenimiento y mayor vida útil;
- ▶ Rejilla de carbón en acero al carbono de 16mm;
- ▶ 02 Parrillas internas para carnes;
- ▶ 01 Parrilla externa para soporte de bandeja superior;
- ▶ Cajón colector de cenizas;
- ▶ Control de entrada de aire en la cámara;
- ▶ Chimenea desmontable para facilitar la limpieza;
- ▶ Termómetro 0°C a 500°C;
- ▶ Incluye: Atizador, Pinza y Cepillo de puas;

ESPECIFICACIONES TÉCNICAS :

| | |
|--------------------------------------|------------------------|
| Medidas : | 925 x 997 x 1355mm |
| Medidas com embalagem : | 1000 x 1050 x 1500mm |
| Peso neto : | 310 Kg |
| Peso con embalaje : | 325 Kg |
| Autonomía por hora : | 9h |
| Volumen : | 1,22 m ³ |
| Capacidad de extracción : | 3800 m ³ /h |
| Temperatura de cocción recomendada : | 250°C a 350°C |
| Consumo de carbón : | 16 a 20 Kg/día |
| Producción de alimento : | 110 Kg/h |

OPCIONES :

- ▶ BRASEIRO50S-__ __
- (+B) - CON MODULO BASE
 - (+PB) - PUERTA COLOR NEGRO BRILLO
 - (+AM) - PUERTA COLOR AMARILLA
 - (+VE) - PUERTA COLOR ROJO
 - (+AZ) - PUERTA COLOR AZUL



COCCIÇÃO PREMIUM

HORNO DE CARBÓN BRASEIRO MACOM

BRASEIRO50S-XX
REV. 09_22_D_ES

BRASEIRO50S-XX

SOPORTE DE
BANDEJA
(OPCIONAL)

MÓDULO BASE
(OPCIONAL)

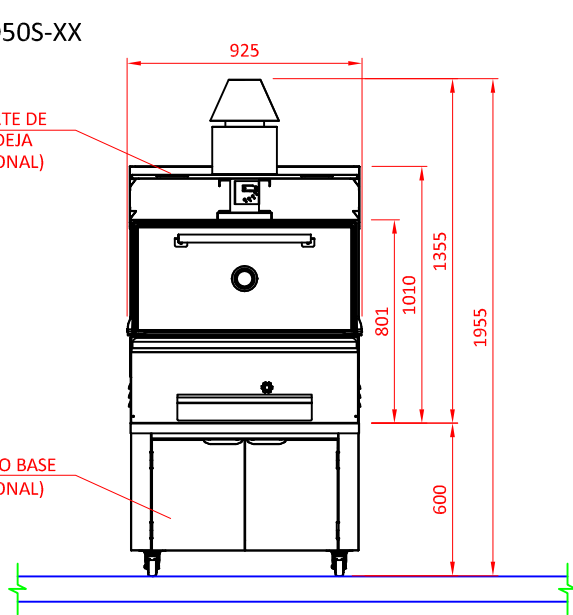

VISTA FRONTAL

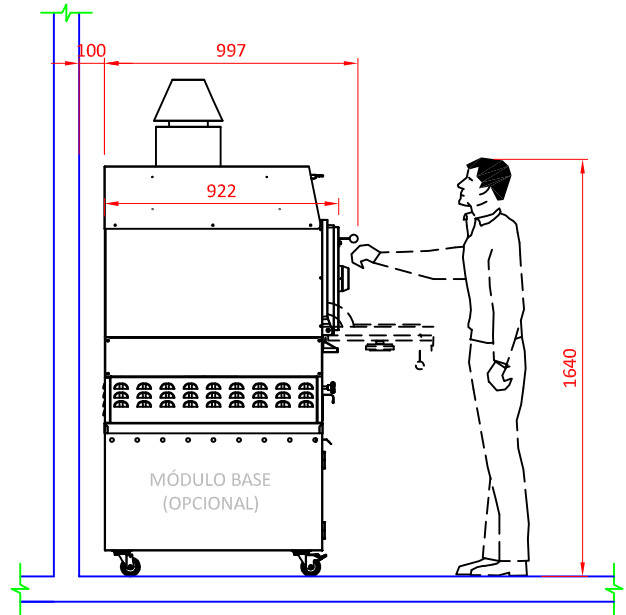

VISTA LATERAL

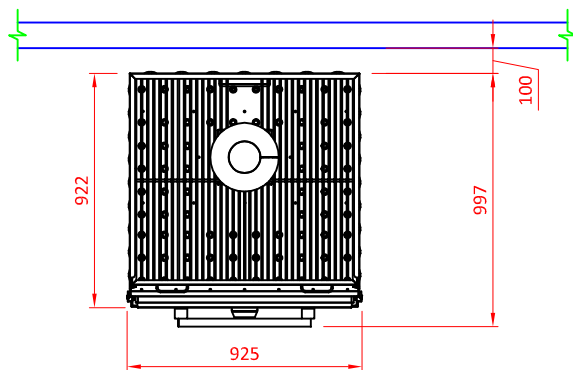

VISTA SUPERIOR

OBSERVACIONES :

- Todas las instalaciones deben cumplir con las normas de la ABNT;
- Proporcionar campana para la captura de grasa y vapor;
- Posición de puntos sugeridas;
- Medidas en milímetros;
- Diseño sin escala;

GARANTIA:

Todos los productos fabricados por Aços Macom són testados y garantizados, através de su fábrica y de sus representantes autorizados. El servicio de Asistencia Técnica cubierto por la garantía, será proporcionado por Aços Macom o por uno de sus representantes autorizados, de lunes a viernes de 08 a 17 horas. Para más informaciones, por favor contacte el soporte técnico Macom en el +55 11 2085-7000 o en: www.acosmacom.com.br