

Largura x Profundidade x Altura
900 x 960 x 245 mm

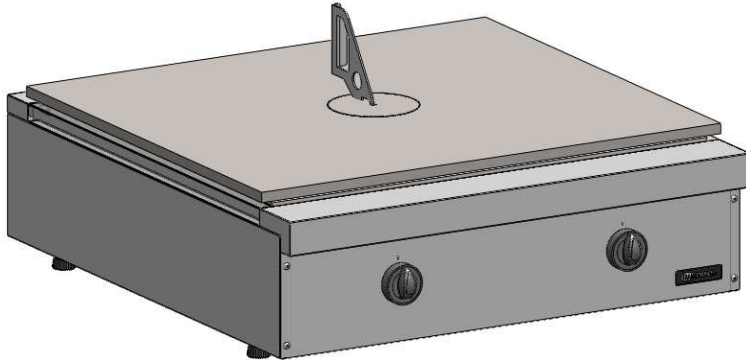

▶ FP92C-N
▶ FP92C-G

Qtd. : _____

Item : _____

Pedido : _____

Cliente : _____

DESCRIÇÃO:

FP92C-N
FP92C-G

Fogão francês a gás
SÉRIE 900 MACOM

CARACTERÍSTICAS :

- ▶ Construção em aço inox;
- ▶ Chapa quente em aço carbono com anel central;
- ▶ Queimador de alto rendimento;
- ▶ Válvula de gás de ajuste gradual de chama;
- ▶ Painel frontal em aço inox com manípulo em baquelite;
- ▶ Proteção traseira em aço inoxidável;
- ▶ Bandeja coletora removível para melhor higienização;
- ▶ Módulo base para apoio (Item opcional).

ESPECIFICAÇÕES TÉCNICAS :

Medidas :	900 x 972 x 245 mm	
Medidas com embalagem :	1010 x 1000 x 310mm	
Peso :	208 Kg	
Peso com embalagem :	210 Kg	
Quantidade de queimadores:	1	
Volume :	0,22 m ³	
Consumo de gás :	GLP - 0,76 Kg/h	*G.N. - 0,92 m ³ /h
Potência térmica :	GLP -34855 (BTU/h)	*G.N. - 8784 (Kcal/h)
Pressão do gás :	GLP - 285mmCA	*G.N. - 220mmCA

*G.N. : Gás Natural

OPÇÕES :

- ▶ (+G) - GÁS GLP
- ▶ (+N) - GÁS NATURAL

Tabela de conversão de pressão

285 mmca	2,79 kPa	28,5 mbar
220 mmca	2,15 kPa	22,0 mbar



COÇÇÃO SÉRIE 900 HIGH POWER

FOGÃO FRANCÊS A GÁS MACOM

FP92-X
REV. 11_23_C

- ▶ FP92C-N
- ▶ FP92C-G

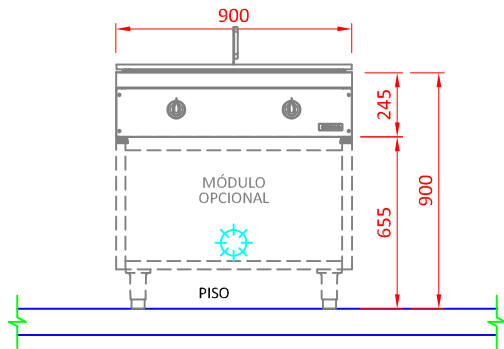

VISTA FRONTAL

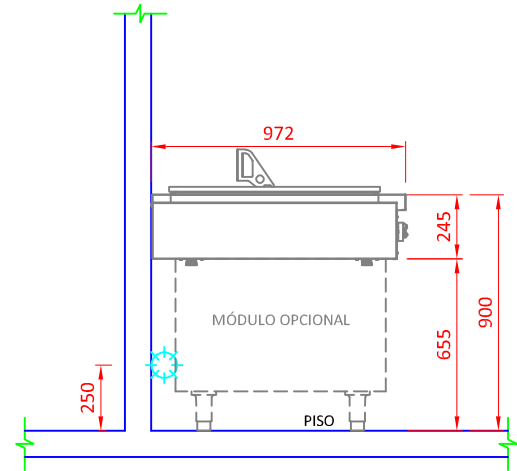

VISTA LATERAL

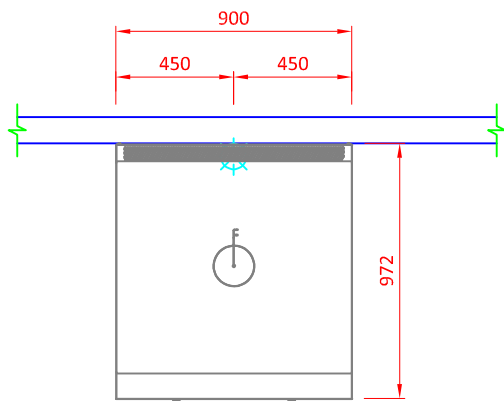

VISTA SUPERIOR

GÁS



Ponto de gás GLP $\varnothing 3/4"$ na parede a 250mm - com válvula reguladora remota máx. 5m - Pressão do gás: 285mmCA

Ponto de gás natural $\varnothing 1"$ na parede a 250mm - Pressão do gás: 220mmCA.

OBSERVAÇÕES :

- Todas as instalações devem obedecer às normas da ABNT;
- Prever ligação entre equipamento e ponto de gás com mangote flexível;
- Prever registro de fecho rápido no local do ponto de gás;
- Prever coifa para captação de gordura e vapor;
- Posição de pontos sugeridas;
- Medidas em milímetros;
- Desenho sem escala;
- O ponto de gás deve ter rosca NPT fechado com CAPs.

GARANTIA:

Todos os produtos fabricados pela Aços Macom são testados e garantidos, através de sua fábrica e de seus representantes autorizados. O serviço de Assistência Técnica coberto por garantia, será prestado pela Aços Macom ou por um de seus representantes autorizados, de segunda a sexta feira das 08 às 17 horas. Para maiores informações consulte o suporte técnico Macom pelo telefone +55 11 2085-7000 ou pelo site: www.acosmacom.com.br